



LAGUNA

AFLUX 12

Filtr powietrza

PL Instrukcja obsługi



Producent: Laguna Tools Inc
2072 Alton Pkwy
Irvine, CA 92606,
USA
Telefon +1 800-234-1976
www.lagunatools.com

Dystrybutor: IGM narzędzia i maszyny s.r.o.
V Kněžívce 201,
252 67, Tuchoměřice, Praha-západ
Czechy
Tel: 220 950 910
Fax: 220 950 911
Email: prodej@igm.cz
www.igm.cz



2026/06/19

151-AFlux12 LAGUNA Air Filter Manual PL v4.03.01 A4ob

LAGUNA

DEKLARACJA ZGODNOŚCI WE

Zgodnie z następującymi dyrektywami WE
- Dyrektywa maszynowa: 2006/42/WE
- Dyrektywa niskonapięciowa: 2014/35/UE



Wnioskodawca: LAGUNA TOOLS, INC./ 744 Refuge Way, Suite 200, Grand Prairie, Texas 75050 USA

Producent: SAN FORD MACHINERY CO., LTD./ No.169, Chung shan Rd., FengYuan Dist., Taichung City 420, Tajwan (R.O.C.), Tajwan, oświadcza, że następująca maszyna:

MODEL ODKURZACZA:

BFLUX1, CFLUX1, PFLUX1, CFLUX2, PFLUX2, CFLUX3, PFLUX3, TFLUX5, TFLUX10, XFLUX10, SFLUX10, AFLUX12, 820680, 821200

pod warunkiem, że jest użytkowana i konserwowana zgodnie z ogólnie przyjętymi zasadami dobrej praktyki oraz zaleceniami instrukcji użytkowania, spełnia zasadnicze wymagania bezpieczeństwa i ochrony zdrowia Dyrektywy Maszynowej.

Osoba opracowująca dokumentację techniczną z siedzibą w UE:

Nazwa: IGM nastroje a stroje s.r.o.

Adres: Ke Kopanine 560, Tuchomerice, CZ-252 67

Tel.: +420 220 950 910

Email: sales@igmttools.com

TCF (nr SF-2024003-A1) jest archiwizowany przez CEPROM S.A., Str. Fântânele f.n., 440240 Satu Mare, Satu Mare, Rumunia.

Dla najbardziej specyficznych ryzyk tej maszyny bezpieczeństwo i zgodność z podstawowymi wymaganiami dyrektywy zostały oparte na elementach norm:

- EN ISO 12100:2010 / Bezpieczeństwo maszyn - Ogólne zasady konstrukcji - Ocena ryzyka i redukcja ryzyka (ISO 12100:2010)
- EN 60204-1: 2006+AI:2009+AC:2010 / Bezpieczeństwo maszyn - Wyposażenie elektryczne maszyn - Część 1: Wymagania ogólne - Przemysłowe urządzenia elektryczne



Data: 20.05.2024

Podpis osoby upoważnionej:

Stanowisko: dyrektor generalny

Miejsce: Laguna Tools Inc.

744 Refuge Way, Suite 200, Grand Prairie, Texas 75050, USA

PL

Instrukcja obsługi (tłumaczenie maszynowe oryginalnej instrukcji)

Szanowny Kliencie,

Dziękujemy za zakup i witamy Cię wśród właścicieli i użytkowników maszyn **Laguna Tools od firmy IGM**. Zdajemy sobie sprawę, że na rynku istnieje obecnie niezliczona ilość maszyn przeznaczonych do obróbki drewna i dlatego dziękujemy za zaufanie, które nam okazałeś kupując od nas nową maszynę Laguna Tools. Każda maszyna Laguna Tools została specjalnie zaprojektowana, tak aby mogła spełnić wymagania większości klientów. Dzięki swojemu wieloletniemu doświadczeniu firma Laguna Tools wciąż nieustannie pracuje nad konstruowaniem innowacyjnych i profesjonalnych maszyn. Są to maszyny, które pozwalają na wytwarzanie idealnych produktów, a z którymi praca stanie się samą przyjemnością.

Zawartość

1. Deklaracja zgodności

1.1 Gwarancja

2. Bezpieczeństwo

2.1 Instrukcje bezpieczeństwa - Definicja

2.2 Ważne instrukcje bezpieczeństwa

2.3 Ogólne zasady bezpieczeństwa

2.4 Instrukcje bezpieczeństwa dotyczące filtracji

2.5 Podłączenie do źródła zasilania

3. Specyfikacja maszyny

3.1 Dane techniczne

4. Ustawienia

4.1 Zawartość opakowania

4.2 Rozpakowywanie

4.3 Opcje ustawień maszyny

5. Działanie urządzenia

6. Konserwacja

6.1 Czyszczenie

7. Serwis

7.1 Lista komponentów

7.2 Podłączenia zasilania i schematy elektryczne

8. Rozbicie na części

9. Lista części

1. Deklaracja zgodności

Oświadczamy, że produkt jest zgodny z dyrektywą i wszystkimi normami wymienionymi na 2 stronie niniejszej instrukcji.

1.1 Gwarancja

Firma IGM zawsze stara się dostarczać produkty o wysokiej jakości i wydajności. Gwarancja podlega obowiązującym Warunkom Handlowym oraz Zasadom Gwarancyjnym firmy IGM narzędzia i maszyny s.r.o.

2. Bezpieczeństwo

Przed pierwszym użyciem jakiegokolwiek urządzenia lub maszyny należy dokładnie przeczytać i zrozumieć wszystkie ostrzeżenia i instrukcje.

Nieprzestrzeganie instrukcji bezpieczeństwa może spowodować uszkodzenie maszyny i doprowadzić do poważnych obrażeń operatora oraz osób postronnych.

Maszyna przeznaczona jest wyłącznie do określonego przez producenta zastosowania. Zdecydowanie zalecamy, aby to urządzenie nie było modyfikowane ani wykorzystywane do celów innych niż te, dla których zostało zaprojektowane.

Ważne jest, aby dokładnie przeczytać i zrozumieć niniejszą instrukcję.

Informacje zawarte w instrukcji mają na celu ochronę twojego bezpieczeństwa oraz zapobieganiu możliwym problemom wynikającym z niewłaściwego użytkowania.

2.1 Instrukcje bezpieczeństwa - Definicja

Niniejsza instrukcja obsługi zawiera informacje, które należy dokładnie przeczytać i zrozumieć.

Informacje te dotyczą twojego bezpieczeństwa i zapobiegają uszkodzeniu urządzenia.

Przeczytaj dokładnie instrukcję i zwróć uwagę na każdą znajdującą się w niej wskazówkę.

W instrukcji znajdują się oznaczenia:

Oznaczenie informujące o bezpośrednim zagrożeniu, które może spowodować śmierć lub poważne obrażenia.

Oznaczenie informujące o potencjalnie niebezpiecznej sytuacji, której skutkiem może być śmierć lub poważne obrażenia.

Oznaczenie informujące o potencjalnie niebezpiecznej sytuacji, która może spowodować niewielkie lub umiarkowane obrażenia.

Oznaczenie wskazujące przydatną wskazówkę od naszego personelu technicznego.

2.2 Ważne instrukcje bezpieczeństwa

Przed pierwszym użyciem jakiegokolwiek urządzenia lub maszyny należy przeczytać i zrozumieć wszystkie ostrzeżenia i instrukcje.

Nieprzestrzeganie instrukcji bezpieczeństwa może spowodować porażenie prądem, pożar, uszkodzenie maszyny lub doprowadzić do poważnych obrażeń operatora oraz osób postronnych.

Praca z drewnem może być niebezpieczna, jeśli nie będą przestrzegane bezpieczne i właściwe procedury operacyjne.

Podobnie jak w przypadku wszystkich maszyn, tutaj również istnieje pewne ryzyko niebezpieczeństwa.

Podczas pracy należy być ostrożnym i skoncentrowanym. Dzięki temu znacznie zostanie zmniejszone prawdopodobieństwo obrażeń podczas pracy z maszyną.

Zignorowanie ogólnych zasad bezpieczeństwa może spowodować poważne obrażenia operatora.

Wyposażenie ochronne, takie jak osłony, posuwy, zaciski, grzebienie dociskowe, okulary, maski przeciwpylowe i ochrona słuchu, zmniejsza prawdopodobieństwo wystąpienia obrażeń.

Nie wykonuj żadnej pracy, która może być niebezpieczna.

PAMIĘTAJ, ŻE: Twoje bezpieczeństwo osobiste zależy tylko od ciebie.

Urządzenie zostało zaprojektowane wyłącznie do określonych zastosowań.

Zdecydowanie zalecamy, aby urządzenie nie było modyfikowane ani wykorzystywane do celów innych niż te, dla których zostało zaprojektowane.

Jeśli masz jakiegokolwiek pytania dotyczące konkretnego zastosowania, nie korzystaj z maszyny, dopóki nie skontaktujesz się z producentem i nie dowiesz się jeśli maszyna może być do danego celu wykorzystana.

Jeśli masz jakiegokolwiek wątpliwości dotyczące użytkowania, nie korzystaj z produktu, dopóki nie otrzymasz informacji od producenta.

2.3 Ogólne zasady bezpieczeństwa

Nieprzestrzeganie zasad bezpieczeństwa może spowodować poważne obrażenia.

Dla własnego bezpieczeństwa należy przed pierwszym użyciem dokładnie przeczytać i zrozumieć instrukcję obsługi.

Poznaj zastosowania, ograniczenia i niebezpieczeństwa, które mogą wynikać z użytkowania urządzenia.

1. Podczas pracy bądź uważny i skoncentrowany. Wykonuj swoją pracę bardzo rozważnie. Chwila nieuwagi może spowodować poważne obrażenia.

- Przestrzegaj zasad bezpieczeństwa.
- Nie spiesz się podczas pracy. Poświęć więcej czasu na właściwe postępowanie i stosuj odpowiednie osłony ochronne oraz zastosuj wyposażenie ochrony osobistej (WOO).
- Wykonuj swoją pracę z rozumem.
- Nie podejmuj niepotrzebnego ryzyka. Nawet niewielkie ryzyko nie jest tego warte.

Postępuj zgodnie z procedurami bezpieczeństwa.

2. Pracuj rozważnie.

3. Podczas pracy, a to nie tylko podczas korzystania z urządzenia noś okulary ochronne z osłonami bocznymi. Okulary powinny mieć oznaczenie ANSI Z87.1.

4. Chroń swój słuch. Ochrona słuchu jest koniecznością w każdym warsztacie. Podczas pracy w warsztacie zaleca się stosowanie ochrony słuchu w dowolnym miejscu i czasie. Rozważ również użycie innego wyposażenia ochrony osobistej (WOO), takiego jak maska oddechowa lub respirator.

5. Podczas pracy nie noś sandałów ani otwartych butów

6. Nie wahaj się poprosić o pomoc. Jeśli nie jesteś pewien, co robisz, poproś doświadczoną osobę o pomoc.

7. Jeśli jakaś część jest zepsuta, nie używaj urządzenia. Natychmiast wymień zepsute części.

8. Po zmontowaniu maszyny oczyść jej powierzchnię.

Przed włączeniem maszyny usuń z obszaru roboczego klucze, uchwyty lub inne narzędzia służące do regulacji.

9. Nie używaj nadmiernej siły. Jeśli musisz zastosować siłę w przypadku jakiegokolwiek maszyny, oznacza to, że coś jest nie tak. Przerwij pracę i znajdź przyczynę.

10. Odłącz zasilanie. Zawsze odłączaj urządzenie od źródła zasilania przed wykonywaniem jakichkolwiek czynności konserwacyjnych.

11. Używaj właściwych elementów ochronnych. Przed przystąpieniem do korzystania z jakiegokolwiek maszyny lub narzędzia upewnij się, że wszystkie elementy ochronne znajdują się na swoim miejscu.

12. Utrzymuj miejsce pracy w czystości. Po zakończeniu pracy zawsze wyczyść obszar roboczy odpowiednimi środkami.

2.4 Instrukcje bezpieczeństwa dotyczące filtracji

Nie używaj maszyny do odprowadzania dymu lub oparów.

Może to spowodować wybuch lub pożar.

Maszyna została zaprojektowana do odciągania tylko i wyłącznie suchego pyłu znajdującego się w powietrzu.

Stosowanie powinno być ograniczone do niewybuchowych niemetalowych przestrzeni.

Nieprzestrzeganie tych zasad może spowodować poważne obrażenia.

Nie używaj urządzenia do filtrowania metalowego pyłu. Połączenie pyłu drzewnego i pyłu metalowego może spowodować wybuch lub stanowić niebezpieczeństwo pożaru.

Urządzenie przeznaczone jest wyłącznie do filtrowania bezpiecznych i niepalnych materiałów.

1. Nie włączaj urządzenia, dopóki nie zostanie całkowicie zmontowane i nie zostaną zainstalowane poszczególne elementy. Nieprawidłowy montaż urządzenia może spowodować poważne obrażenia.
2. Jeśli nie jesteś pewny w jaki sposób obsługiwać maszynę, skonsultuj się z przełożonym lub inną wykwalifikowaną osobą. Odpowiednia wiedza i przeszkolenie może zapewnić wystarczające bezpieczeństwo.
3. Aby uniknąć ryzyka porażenia prądem należy postępować zgodnie z zaleceniami dotyczącymi połączenia elektrycznego.
4. Nie pociągaj urządzenia za przewód elektryczny. Nie dopuść do zetknięcia przewodu zasilającego z ostrymi narzędziami lub krawędziami, gorącymi powierzchniami, olejem lub smarem. Nie kładź niczego ciężkiego na przewodzie zasilającym. Uszkodzenie przewodu zasilającego może doprowadzić do pożaru.
5. Zawsze upewnij się, że urządzenie jest dobrze zabezpieczone, gdy używasz go w różnych miejscach i często go przenosisz.. Eliminuje to możliwe obrażenia.
6. Przed uruchomieniem urządzenia upewnij się, że wloty i wyloty powietrza są czyste i że nic nie stoi na przeszkodzie, aby urządzenie skutecznie filtrowało. Zatkany przepływ powietrza może spowodować wybuch lub wystąpienie pożaru.
7. Trzymaj ręce, dłonie i palce z dala od wentylatora. Aby uniknąć obrażeń, nie należy przybliżać rąk do obracających się części.
8. Nie używaj urządzenia bez filtrów lub bez innego odpowiedniego zabezpieczenia. Trociny i inne zanieczyszczenia mogą spowodować pożar i / lub wybuch, a także mogą powodować problemy z układem oddechowym.
9. Utrzymuj urządzenie w jak najlepszym stanie. Zatkane filtry mogą zwiększyć ryzyko pożaru lub wybuchu. Podczas wymiany lub czyszczenia filtrów należy postępować zgodnie z instrukcjami.
10. Przechowuj urządzenie w miejscu, które nie stwarza ryzyka uszkodzenia przewodu zasilającego. Uszkodzenie przewodu zasilającego może spowodować porażenie prądem.
- Aby uniknąć potknięcia o przewód zasilający schowaj go bezpiecznie za urządzeniem.
11. Przed instalacją lub usunięciem akcesoriów, regulacją lub zmianą ustawień oraz naprawą wyłącz urządzenie i odłącz je od źródła zasilania. Przypadkowe uruchomienie może spowodować poważne obrażenia.
12. Przed opuszczeniem warsztatu wyłącz urządzenie, wyjmij wtyczkę z gniazdka i wyczyść obszar roboczy.

2.5 Podłączenie do źródła zasilania

W przypadku tego urządzenia należy użyć osobnego obwodu elektrycznego z bezpiecznikiem 16 A z opóźnieniem czasowym.

Przed podłączeniem urządzenia do źródła zasilania upewnij się, że przełączniki znajdują się w pozycji „WYŁĄCZONO”.

Nie wystawiaj urządzenia na deszcz ani nie używaj go w wilgotnych miejscach.

Emisja hałasu

Ponieważ istnieje korelacja między poziomem emisji hałasu a czasem ekspozycji, nie można ich wiarygodnie wykorzystać do ustalenia, czy konieczne jest zastosowanie dodatkowych środków ostrożności.

Czynniki, które wpływają na faktyczny poziom ekspozycji, obejmują pomieszczenie robocze, inne źródła pyłu i hałasu itp.

Na przykład inne maszyny, innymi słowy, ogólny poziom hałasu otoczenia.

Czas ekspozycji może się różnić w zależności od kraju.

Informacje SZU

Wiercenie, cięcie, szlifowanie oraz jakakolwiek obróbka drewna powodują powstawanie pyłu, który może doprowadzić do powstawania choroby zwanej rakiem. Dlatego należy unikać wdychania pyłu lub nosić maskę lub zastosować inne zapobiegawcze środki.

Więcej informacji znajduje się na stronie <http://www.szu.cz/>

Zachowaj instrukcje na przyszłość. W razie potrzeby możesz je również wykorzystać, aby pouczyć innych.

3. Specyfikacje maszyny

3.1 Dane techniczne

Wymagania dotyczące zasilania	220–240 V / 50 Hz / 1 Faza
Prąd	2,5 A
Wymiary szer. x dł. x wys.	(610 mm x 712 mm x 305 mm)
Waga:	25,4 kg
Waga transportowa:	28,6 kg
Silnik:	150 W
Szybkość filtracji	917, 12440, 2038 m / h
Poziom hałasu	55,6, 56,1, 59,6 dB
Cykl filtracji w pomieszczeniu	6x6x2,5 m - 10, 14, 22x / godz
Filtr zewnętrzny	zmywalny, elektrostatyczny, 5 mikronów-310x610x25 mm
Filtr wewnętrzny	workowy, poliester, 1 mikron, 310x610x310 mm
Ustawienie timera	1/2, 1, 2, 4 godziny
Ustawienie sterowania zasilanie	Sterowanie W urządzeniu i 2 szt. baterii AAA

4. Ustawienia

3-biegowy elektrofiltr do oczyszczania powietrza z otoczenia został specjalnie zaprojektowany do cichej cyrkulacji i filtrowania niemetalicznego pyłu powstającego w całym obszarze roboczym.

Filtr powietrza jest wyposażony w dwa filtry: filtr zewnętrzny, który filtruje cząsteczki o wielkości 5 mikronów i większe; dodatkowy filtr jednorazowy, który wychwytuje 91% cząsteczek pyłu o wielkości do 1 mikrona (jeden mikron = jedna milionowa metra).

Wdychanie mikroskopijnych cząstek stanowi potencjalne zagrożenie dla zdrowia, dlatego aby zapewnić czyste powietrze i bezpieczniejsze środowisko w miejscu pracy należy korzystać z filtra powietrza.

Jednostka filtrująca powietrze została zaprojektowana do oczyszczania całego powietrza znajdującego się w pomieszczeniu 6 x 6 x 2,5 m, do 22 razy na godzinę przy maksymalnej prędkości.

W razie potrzeby w celu filtrowania większych obszarów można zastosować większą ilość jednostek filtrujących.

Filtr powietrza nie wymaga zbyt dużej konserwacji. Jediną wymaganą konserwacją jest okazjonalne czyszczenie i / lub wymiana filtra.

4.1 Zawartość opakowania



Jednostka filtrująca AFLux

- (4) Podkładki gumowe
- (4) Śruby do montażu sufitowego
- (4) Nakrętki do montażu sufitowego
- (2) Bateria do pilota zdalnego sterowania

4.2 Rozpakowywanie

Podczas wyjmowania urządzenia z opakowanie nie wolno ciągnąć za przewód elektryczny.

Jednostka filtrująca dostarczana jest w jednej skrzynce transportowej i jest już zmontowana. Ostrożnie rozpakuj urządzenie i wyciągnij ze skrzynki wszystkie komponenty.

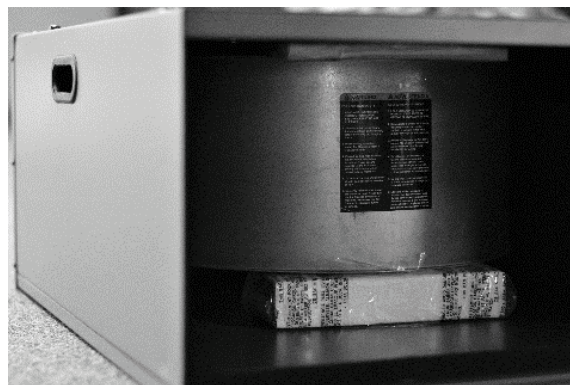

Przed uruchomieniem wystarczy jedynie usunąć filtry zewnętrzny i wewnętrzny oraz steropianowe wypełniacze zabezpieczające.

Wypełniacze zabezpieczają silnik przed uszkodzeniem podczas transportu.

Aby usunąć wypełnienie:

1. Odłącz urządzenie od źródła zasilania.
2. Podnieś dolną część, aby wyjąć filtr zewnętrzny.
3. Podnieś dolną część, aby wyjąć filtr wewnętrzny.
4. Usuń wypełniacze i z powrotem umieść filtry na swoim miejscu.

4.3 Opcje ustawień maszyny

Dla bezpieczeństwa operatora urządzenie należy zamontować na stole warsztatowym lub umieść je bezpiecznie na wspornikach.

WAŻNE: Określając miejsce montażu filtra powietrza na suficie, zawsze wybieraj miejsce,

w którym przepływ powietrza nie jest w żaden sposób ograniczony.
Nie umieszczaj urządzenia w rogu ani obok otworów wentylacyjnych lub chłodzących.

Do użytku na stole lub na ziemi urządzenie można wyposażyć w cztery gumowe podkładki.

Ostrożnie umieść filtr powietrza na solidnej powierzchni nośnej z dostępem do dolnej części obudowy.

Umieść samoprzylepne gumowe podkładki w każdym rogu na spodzie urządzenia.

Gumowe nóżki pomogą wyeliminować wibracje i zapobiegną powolnemu przesuwaniu się filtra po podłodze lub powierzchni roboczej.

Obudowa filtra powietrza wyposażona jest po obu stronach w uchwyty, które umożliwiają wygodne podnoszenie.

Aby uniknąć uszkodzenia filtrów, należy przenosić jednostkę wraz z filtrami z dala od ciała.



Montaż jednostki filtrującej na suficie lub wsporniku sufitowym

Jednostka waży około 29 kg.

Podczas montażu do sufitu upewnij się, że urządzenie jest bezpiecznie przymocowane i odpowiednio zabezpieczone.

Nigdy nie mocuj urządzenia do płyt gipsowo-kartonowych, płytek lub innych elementów niekonstrukcyjnych.

Do zawieszania urządzenia nie używaj liny ani kabli.

Użyj łańcucha o udźwigu co najmniej 70 kg.

1. Przygotuj cztery śruby oczkowe i cztery nakrętki kołnierzowe dostarczone z jednostką filtrującą.
2. Użyj płaskiego śrubokręta (brak w zestawie), aby w urządzeniu odkręcić cztery śruby.
3. Przykręć nakrętki na każdej śrubie na około 1 cm.
4. Wkręć nakrętki i śruby w miejsca w urządzeniu, w których wcześniej w kroku 2 usunęliśmy oryginalne śruby.

Dokładnie dokręć nakrętki na powierzchni urządzenia.

Do montażu sufitowego lub wsporniku sufitowego użyj co najmniej 0,8 cm haka.

Przykręć hak lub inne elementy nośne do sufitu na głębokość co najmniej 4 cm.

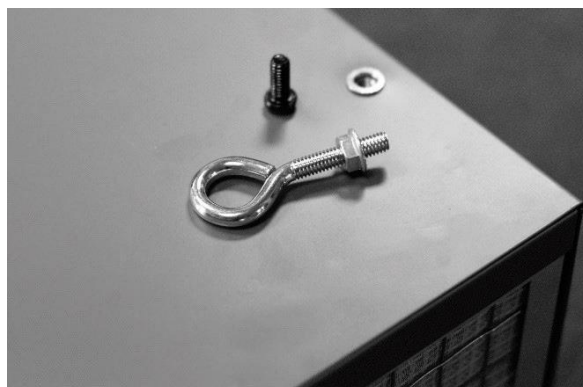

5. Działanie urządzenia

Urządzenie może emitować delikatny zapach podczas pierwszych kilku godzin pracy z powodu zastosowania na jego wewnętrznej części powłoki ochronnej.

Zapach z czasem zniknie.

Do odsysania pyłu niemetalicznego można zastosować trzystopniowy filtr powietrza z filtrem elektrostatycznym.

Sterowanie urządzeniem

Aby zmniejszyć ryzyko wystąpienia pożaru lub porażenia prądem, nie należy używać tego urządzenia wraz z żadnym urządzeniem półprzewodnikowym z kontrolą prędkości.



TIMER: Wyświetla bieżące ustawienia

PRĘDKOŚCI: Wyświetla bieżące ustawienie prędkości

Ustawienie ręczne - ON / OFF

PRĘDKOŚĆ: Przełącza pomiędzy niską prędkością, średnią prędkością, dużą prędkością, wyłączeniem.

Ustawienie ręczne - TIMER Można ustawić na 1 / 2h, 1h, 2h, 4h, wyłączony.

Zdalne sterowanie



Timer: Można ustawić na 1 / 2h, 1h, 2h, 4h, wyłączony.

Prędkość: Przełącza pomiędzy niską prędkością, średnią prędkością, dużą prędkością, wyłączeniem.

ON / OFF: Włączanie / wyłączanie

6. Konserwacja

6.1 Wymiana i czyszczenie filtrów

Przy prawidłowej konserwacji, filtr elektrostatyczny może służyć przez wiele lat.

Niewłaściwe czyszczenie filtra może obniżyć jego wydajność i, jak w przypadku każdego filtra powietrza, możliwe jest, że nadmierne gromadzenie się nieczystości spowoduje wystarczający opór przepływu powietrza i ryzyko uszkodzenia innych części systemu.

W zależności od zastosowania filtr należy czyścić co 4-6 tygodni.

Wskaźnik przepływu powietrza znajduje się po lewej stronie urządzenia.

Włącz urządzenie, aby sprawdzić filtry.

Jeśli strzałka znajduje się na jasnej części oznacza to, że filtry są czyste.



6.2 Czyszczenie

1. Wyłącz jednostkę filtrującą.

2. Ze spodu wyjmij filtr zewnętrzny.

3. Filtr zewnętrzny dokładnie wyczyść sprężonym powietrzem lub przepłucz filtr wodą.

4. Pozwól wodzie ściekać i pozostaw filtr do wyschnięcia przed ponownym zamontowaniem go na urządzeniu.

5. Ponownie zainstaluj filtr zewnętrzny na jednostce filtrującej i włącz ją.

6. Filtr wewnętrzny nadal nadaje się do użytku, o ile wskaźnik przepływu powietrza wskazuje jasną część. Jeśli strzałka wskazuje ciemną część, należy wyjąć zarówno filtr zewnętrzny, jak i wewnętrzny. **NIE CZYŚĆ** filtra wewnętrznego. Jest on jednorazowy i musi zostać wymieniony na nowy.

7. Po wymianie filtra wewnętrznego należy pamiętać, aby zainstalować również filtr zewnętrzny.

Uwaga: Filtr workowy z kieszeniami jest bardzo wytrzymały. Wykonany jest z warstwowej syntetycznej mikrofibry. Syntetyczna mikrofibra jest złożona w nietkanych warstwach, aby zapobiec rozluźnieniu włókien.

Filtr workowy z kieszeniami nie może być prany. Filtr należy regularnie czyścić sprężonym powietrzem lub szczotką (zalecane raz w miesiącu).

Następnie filtr można używać do momentu, aż nie zostanie całkowicie zatkany i nie utrudni przepływu powietrza.

7. Serwis

Aby zamówić części zamienne, skontaktuj się z punktem sprzedaży, w którym produkt

został zakupiony.

7.1 Lista komponentów

151-AFlux12-37

Black Pointer on Filter Indicator for AFlux12, pos. 37

151-Aflux12-3A

3A Relay for Aflux 12

151-Aflux12-CB

PCB Control Board for Aflux 12

151-Aflux12-Motor

Motor for Aflux 12

151-Aflux12-RC

Remote Control for Aflux 12

151-AFlux12-ScrewSet

Ceiling Mount O-Screws 4 pcs set for AFlux12

151-AFluxIF

IGM LAGUNA Replaceable Inner Filter for AFlux

151-AFluxOF

IGM LAGUNA Electrostatic Outer Filter for AFlux

7.2 Podłączenia zasilania i schematy elektryczne

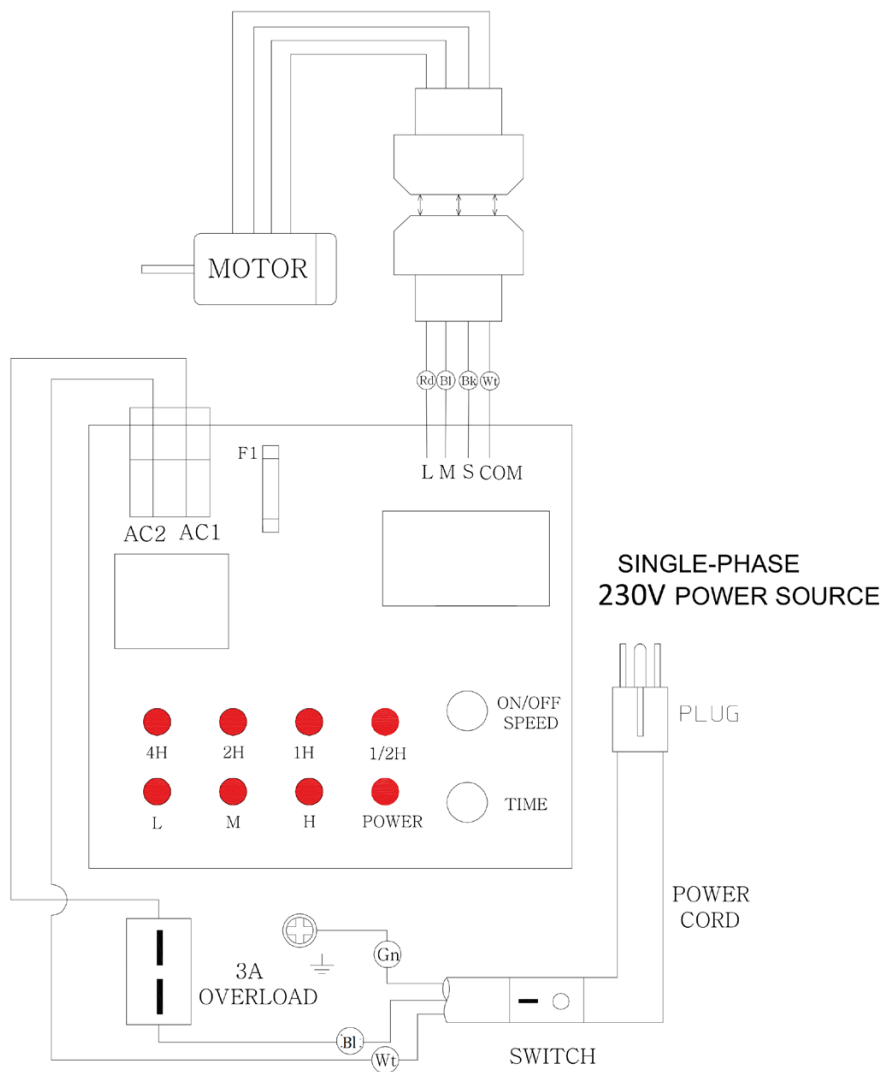

8. Rozbicie na części

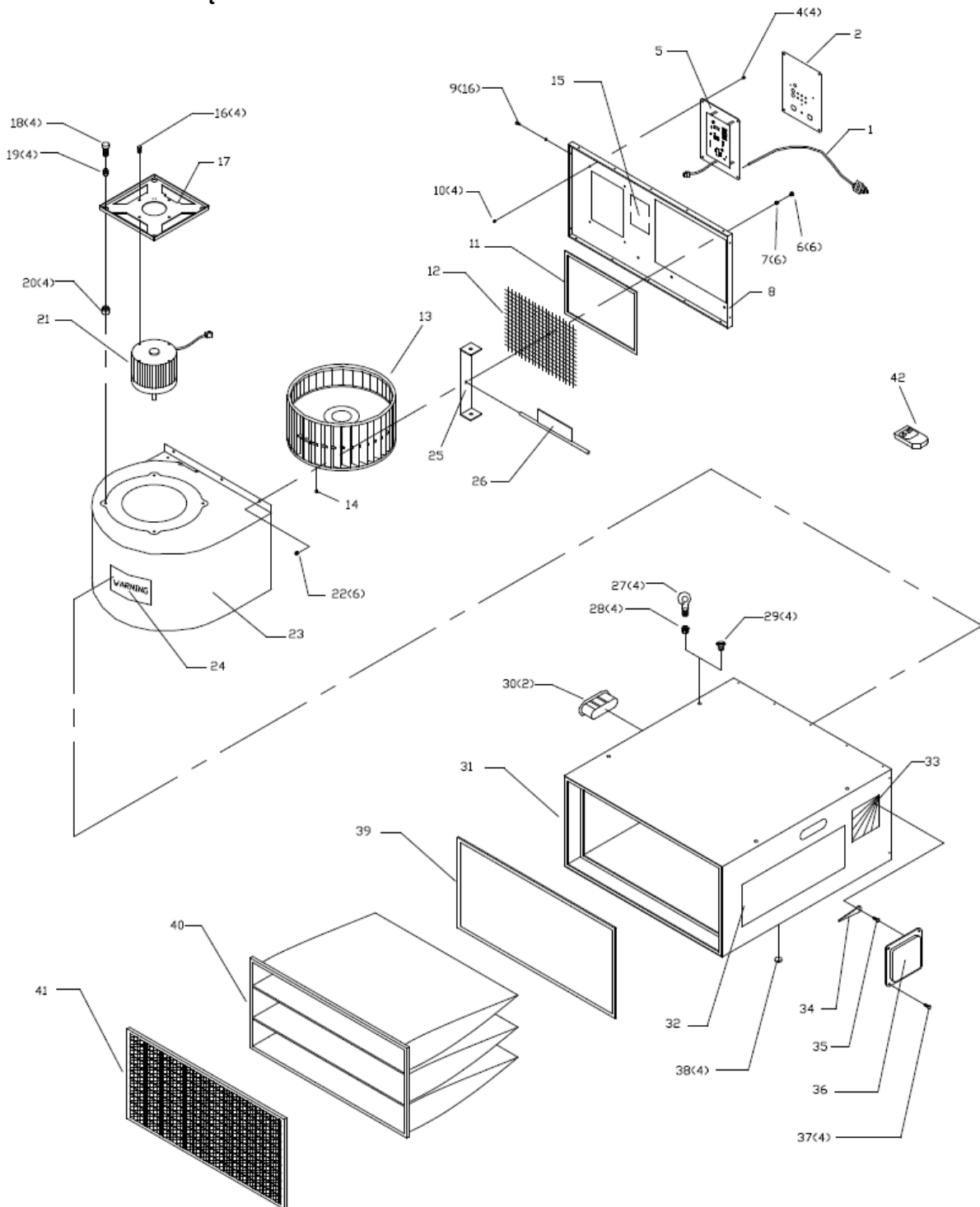

9. Lista części

AFLUX12 PARTS LIST

REF NO.	DESCRIPTION	Q'TY
1	POWER CORD	1
2	CONTROL PANEL LABEL	1
4	3/16" X 3/8" SCREW	4
5	CONTROL PANEL BOX	1
6	1/4"-20 x 5/8" SCREW	6
7	1/4" LOCK WASHER	6
8	HOUSING END COVER	1
9	M4.2 x 12 MM PAN HEAD SCREW	16
10	3/16" HEX NUT	4
11	FOAM TAPE	1
12	OUTLET SAFETY WIRE MESH	1
13	FAN	1
14	M8 x 16 MM SCREW	1
15	WARNING LABEL	1
16	M5 FLANGED NUT	4
17	MOTOR BASE (NEW VERSION)	1
18	1/4-20 X 1" SCREW	4
19	1/4" FLAT WASHER	4
20	SPACER	4
21	MOTOR	1
22	1/4"-20 FRINGE NUT	6
23	BLOWER	1
24	MOTOR LABEL	1
25	BRACKET	1
26	DEFLECTOR	1
27	5/16" X 1" EYEBOLT	4
28	5/16-18 FLANGED NUT	4
29	5/16"-18 X 3/4" RD HD SCREW	4
30	HANDLE	2
31	CABINET ASSY	1
32	LAGUNA CLEANAIR LABEL	1
33	INDICATOR LABEL	1
34	INDICATOR	1
35	M3 x 12 MM HEX HD SCREW	1
36	INDICATOR PANEL	1
37	M4.2 x 12 MM PAN HEAD SCREW	4
38	RUBBER BUMPER	4
39	FOAM TAPE	1
40	3 POCKET FILTER	1
41	ELECTROSTATIC FILTER	1
42	REMOTE CONTROL	1